

## CARATTERISTICHE TECNICHE | DATA SHEET DONNÉES TECHNIQUES | TECHNISCHE DATEN

### SUPREMA GRAVITÀ 315-350-370

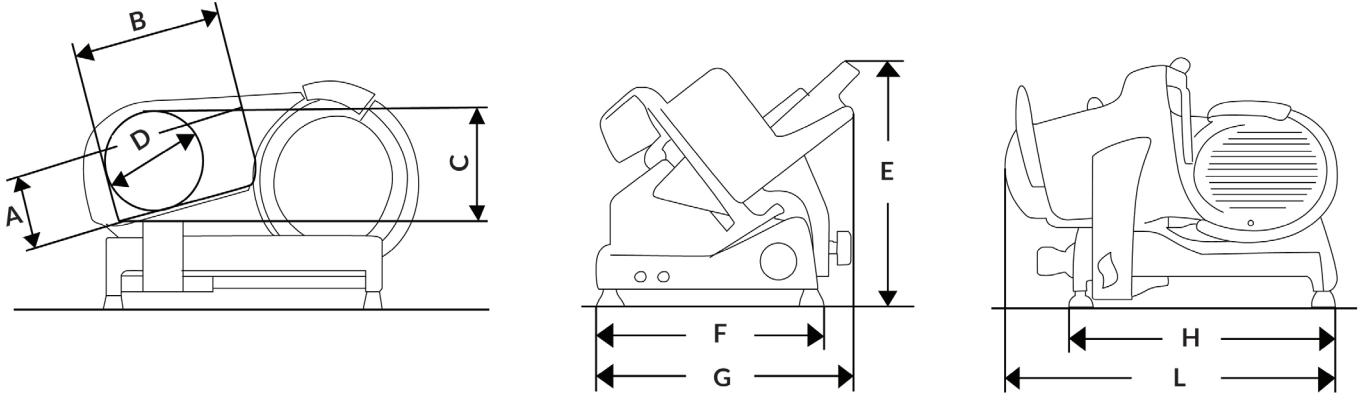

#### SPECIFICHE | SPECIFICATIONS SPÉCIFICATIONS | TECHNISCHE MERKMALE

	PEG315	PEG350	PEG370
ø Lama   ø Blade ø Lame   ø Messer	315 mm	350 mm	370 mm
Spessore taglio Cut thickness Épaisseur de coupe Schnittbreite	0 - 14 mm	0 - 14 mm	0 - 14 mm
Capacità di taglio rettangolare Capacity (rectangle) Capacité (rectangle) Leistung (Rechteck)	252x149 mm	285x215 mm	310x250 mm
Capacità di taglio circolare Capacity (circle) Capacité (cercle) Leistung (Kreis)	198 mm	230 mm	264 mm
Peso netto   Net weight Poids net   Nettogewicht	32 kg	44 kg	49 kg
Potenza motore Motor rating Puissance moteur Motorleistung	0,25-0,30kW	0,30-0,35kW	0,30-0,35kW
Specifiche elettriche Electrical specifications Caractéristiques électriques Elektrische Eigenschaften		230V 50Hz 1PH 400V 50Hz 3PH	
Disponibile anche con Available also with Aussi disponible avec Verfügbar auch mit		120V 60Hz 1PH 220V 60Hz 1 PH	

#### DIMENSIONI DIMENSIONS | MASSE

	PEG315	PEG350	PEG370
A	160 mm	195 mm	210 mm
B	255 mm	300 mm	300 mm
C	230 mm	280 mm	295 mm
D	205 mm	250 mm	265 mm
E	500 mm	540 mm	540 mm
F	420 mm	490 mm	490 mm
G	740 mm	800 mm	800 mm
H	525 mm	615 mm	615 mm
L	750 mm	800 mm	890 mm

Nota: A seguito della continua ricerca per migliorare sempre i nostri prodotti, le specifiche tecniche sono soggette a possibili variazioni  
 Note: As we actually strive to improve our products, specifications are necessarily subject to change without notice  
 Remarque: En raison de la recherche continue pour améliorer nos produits, les spécifications techniques sont sujettes à des possibles variations  
 Anmerkung: Aufgrund der ständigen Forschung für die Verbesserung unserer Produkte, die Produktionsvorgabe können Änderungen zeigen