

## Турбоблендеры Турбоблендер (насадка для супов) - 1200 об/мин

 \_\_\_\_\_  
 \_\_\_\_\_  
 \_\_\_\_\_  
 SIS # \_\_\_\_\_

AIA # \_\_\_\_\_

**603287 (TBX120F)**

Турбоблендер (насадка для супов) - 1200 об/мин - 230-400/3/50

### Описание

#### Поз. №

Конструкция выполнена из н/стали. Агрегат установлен на тележку из н/стали, высота регулируется. Турбоблендер можно погружать в посуду любой формы. Защитный механизм исключает запуск агрегата в некорректном положении. Турбина формирует вихревое вращение потока над насадкой, обеспечивая увеличение производительности и более тонкую гомогенизацию продукта. Защитное кольцо на головке-блендере. Насадка снимается вручную и разбирается на части: трубка, вал, подшипник, роторный нож. 1 скорость: 1200 об/мин. Контактная панель управления с контуром безопасно низкого напряжения, индекс герметичности IP65.

### Характеристики

- Турбоблендер позволяет смешивать, гомогенизировать, измельчать овощи, готовить рыбные супы, фруктовые и овощные пюре, соусы и жидкое тесто прямо в посуде, в которой готовится блюдо.
- Турбоблендер установлен на тележку из н/стали, высота регулируется.
- Насадка снимается вручную и разбирается на части: трубка, вал, подшипник, роторный нож.
- Турбина формирует вихревое вращение потока над насадкой, обеспечивая увеличение производительности и более тонкую гомогенизацию продукта.
- Защитный механизм исключает запуск агрегата в некорректном положении.
- Защитное кольцо на головке-блендере.
- Агрегат можно использовать в посуде вместимостью 75-150 л жидкости или 25-75 кг картофеля.

### Конструкция

- Надежная и долговечная конструкция из н/стали.
- 1 скорость: 1200 об/мин.
- Мощность: 900 Вт.
- Контактная панель управления, индекс герметичности IP65.

### Стандартная комплектация

- 1 шт. - Трубка из н/стали для приготовления супа к турбоблендерам TBX120 PNC 653519

### Опции

- Трубка из н/стали для приготовления пюре к турбоблендерам TBX120 и 130 PNC 653485
- Насадка для пюре PNC 653502
- Решетка для приготовления рыбного супа PNC 653507
- Трубка из н/стали для приготовления супа к турбоблендерам TBX120 PNC 653519
- Выталкиватель для насадки к турбоблендерам для использования с тигельными сковородами PNC 653520

Одобрено \_\_\_\_\_

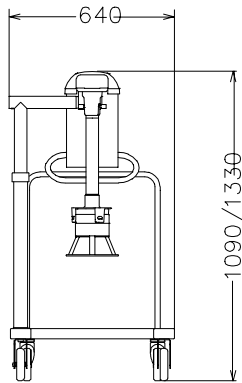
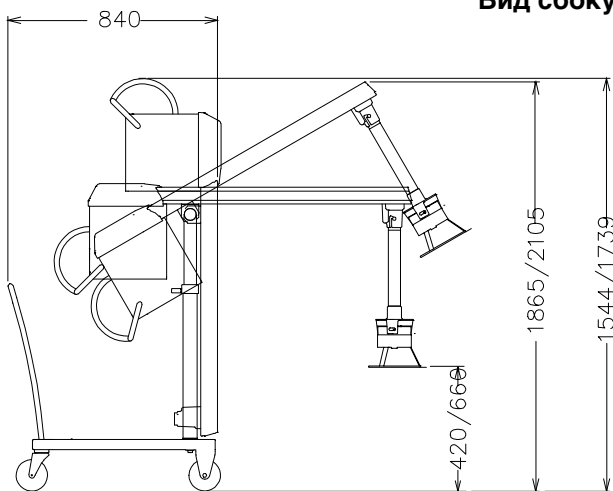
**Вид спереди**

**Вид сбоку**

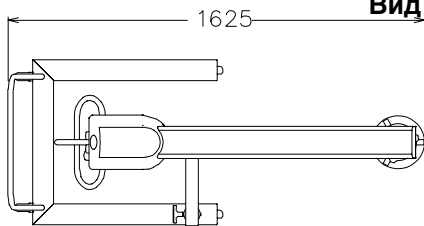
EI = Вход эл. кабеля

**Вид сверху**

### Электрика

Электропитание:

|                        |                                    |
|------------------------|------------------------------------|
| 603287 (ТВХ120F)       | 220-240/380-415 V/3<br>ph/50/60 Гц |
| Подключаемая мощность: | 0.9 кВт                            |
| Общая мощность:        | 0.9 кВт                            |

### Основная информация

|                    |         |
|--------------------|---------|
| Габариты, ширина:  | 640 мм  |
| Габариты, высота:  | 1330 мм |
| Габариты, глубина: | 1625 мм |
| Вес брутто:        | 110 кг  |