



Аппарат для попкорна AS-08A



I. Описание аппарата:

Этот аппарат по приготовлению попкорна сочетает в себе все лучшие качества таких аппаратов разных производителей. Он выполнен из алюминиевого сплава и высокопрочного закаленного стекла, а внутри имеет незаметное покрытие. Этот аппарат безопасен в эксплуатации и экономно потребляет электроэнергию. Он предназначен для кафе, буфетов, кинотеатров и т.п.

II. Технические характеристики:

МОДЕЛЬ	AS-08A
Напряжение (Вольт)	220
Мощность (кВт)	1.4
Частота (Гц)	50
Температура (С)	220~270
Внутренний размер (см)	50×40×69
Размер корпуса (см)	57×43×75
Порция масла (мл на 1 загрузку)	50
Порция сахара (г на 1 загрузку)	100
Порция кукурузу (г на 1 загрузку)	150
Производительность (Партий в минуту)	1/2

III. Подключение и безопасность:

1. Аппарат нужно устанавливать на плоскую и устойчивую поверхность.
2. Аппарат нужно использовать с подходящим источником электропитания, чтобы напряжение электропитания отличалось от значения, указанного производителем не более чем на $\pm 10\%$.
3. Аппарат нужно подключать к электросети через предохранитель или автоматический выключатель подходящего номинала и оборудовать аппарат устройством защиты от утечки тока. Чтобы обеспечить удобство работы с аппаратом вокруг него должно быть достаточно свободного пространства.
4. Провод заземления и кабель электропитания должны подводиться к аппарату в одном месте и подключаться к вилке с тремя гнездами.
5. Все электрические подключения должен выполнять квалифицированный электрик.

IV. Эксплуатация :



1. Для включения нагревательной трубки и освещения включите выключатель электропитания.
2. Включите выключатель чаши и оставьте чашу прогреваться на 5~6 минут. Загрузите в чашу 50 мл масла, 150 г кукурузы и 100 г сахара, зерна кукурузы начнут разрываться и выворачиваться.
3. При приготовлении попкорна следите за тем, чтобы дверца была плотно закрыта и попкорн не мог вылетать из аппарата наружу.
4. Перемешивайте кукурузу до тех пор, пока не раскроются все зерна, затем вытащите из плиты.
5. Для приготовления большего количества попкорна повторите цикл 1~5 раз. Непрерывный цикл приготовления занимает только 2 минуты.
6. Не наливайте никакого масла вокруг плиты, иначе, если плита нагреется до определенной температуры, это приведет к пожару.

Внимание: При приготовлении попкорна ни в коем случае не лейте на плиту воду!

V. Очистка и защита аппарата:

1. Выключите электропитание, вытащите вилку из розетки и только после этого приступайте к очистке аппарата.
2. Для очистки внешних частей аппарата используйте влажную салфетку, смоченную в моющем средстве, не вызывающем коррозию. Не мойте аппарат прямой струей воды или обильным количеством воды, иначе электрооборудование аппарата будет повреждено.
3. Если планируется, что аппарат не будет использоваться длительное время, отключите электропитание и выньте вилку из розетки.
4. Не допускается чистить внутреннюю часть плиты твердыми металлическими предметами, иначе покрытие плиты будет повреждено.

VI. Поиск и устранение неисправностей:

Неисправность	Возможная причина	Способ устранения
Освещение не загорается	1. Нет контакта. 2. Перегорела лампочка.	1. Подтяните винты крепления проводов к контактам. 2. Замените лампочку.
Нет нагревания	1. Нет контакта в нагревательной трубке. 2. Нагревательная трубка сгорела 3. Недостаточное напряжение в	1. Подтяните винты крепления проводов к контактам. 2. Замените нагревательную трубку. 3. Устраните неисправность в электросети или смените источник электропитания.

	сети	
Температура слишком высокая или слишком низкая	Неисправен термостат	Замените термостат

VII. Электрическая схема:

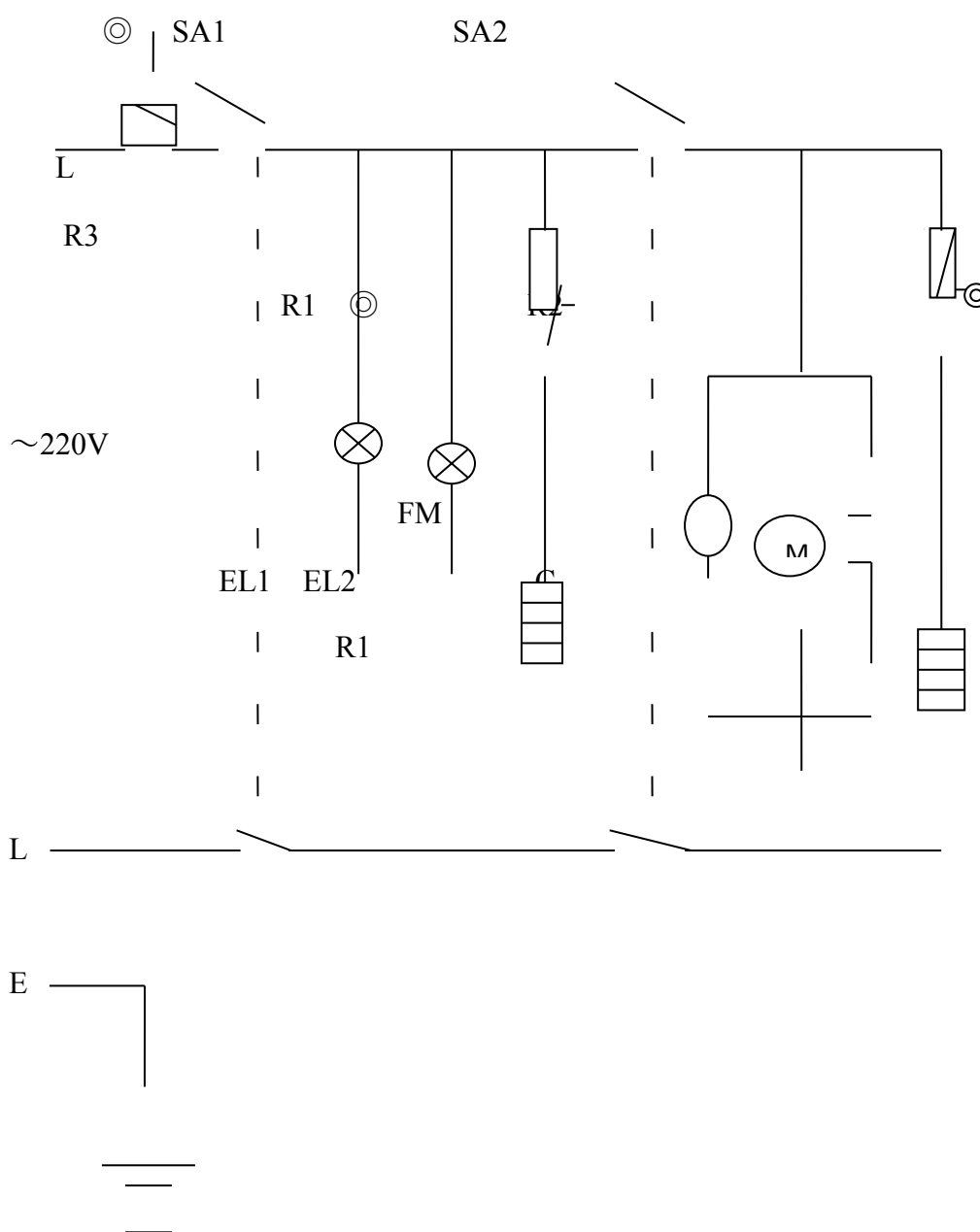

- Двигатель k1- выключатель питания k2 – выключатель чаши



EL- Освещение R1- трубка тепловой защиты

R2- нагревательная трубка

V1-термостат (находится внутри чаши)

VIII. Температуру чаши для приготовления попкорна можно регулировать.

1. При повороте ручки по часовой стрелке температура увеличивается.
2. При повороте ручки против часовой стрелки температура уменьшается.