

РОССИЯ
АО «КОНТАКТ»

ПРИЛАВОК-МАРМИТ ВТОРЫХ БЛЮД
ЭЛЕКТРИЧЕСКИЙ
ПМВЭ11, ПМВЭ15

Паспорт и руководство по эксплуатации



г. Йошкар-Ола

СОДЕРЖАНИЕ	Стр.
ВВЕДЕНИЕ.....	3
1. НАЗНАЧЕНИЕ ИЗДЕЛИЯ.....	3
2. ТЕХНИЧЕСКИЕ ХАРАКТЕРИСТИКИ.....	3
3. КОМПЛЕКТ ПОСТАВКИ.....	4
4. УСТРОЙСТВО И ПРИНЦИП РАБОТЫ.....	5
5. МЕРЫ БЕЗОПАСНОСТИ.....	6
6. МОНТАЖ И ПОДГОТОВКА К РАБОТЕ.....	8
7. ПОРЯДОК РАБОТЫ.....	9
8. ТЕХНИЧЕСКОЕ ОБСЛУЖИВАНИЕ.....	10
9. ВОЗМОЖНЫЕ НЕИСПРАВНОСТИ И МЕТОДЫ ИХ УСТРАНЕНИЯ.....	11
10. СВИДЕТЕЛЬСТВО О ПРИЕМКЕ.....	12
11. СВИДЕТЕЛЬСТВО О КОНСЕРВАЦИИ.....	12
12. СВИДЕТЕЛЬСТВО ОБ УПАКОВКЕ.....	12
13. ГАРАНТИИ ИЗГОТОВИТЕЛЯ.....	13
14. СВЕДЕНИЯ О РЕКЛАМАЦИЯХ.....	13
15. СВЕДЕНИЯ ОБ УТИЛИЗАЦИИ.....	14
16. СВЕДЕНИЯ О СОДЕРЖАНИИ ДРАГОЦЕННЫХ МЕТАЛЛОВ.....	14
17. УСЛОВИЯ ТРАНСПОРТИРОВАНИЯ И ХРАНЕНИЯ.....	14
18. УЧЕТ ТЕХНИЧЕСКОГО ОБСЛУЖИВАНИЯ В ПЕРИОД ГАРАНТИЙНОГО РЕМОНТА.....	17
ПРИЛОЖЕНИЕ А	19

ВВЕДЕНИЕ

Руководство по эксплуатации (РЭ) содержит важную информацию по установке, подключению, вводу в эксплуатацию, правильному обслуживанию и использованию прилавков-мармитов вторых блюд электрических (далее изделие). Перед установкой изделия рекомендуем внимательно ознакомиться с данным документом.

РЭ предназначено для ознакомления обслуживающего персонала и лиц, производящих установку, подключение и техническое обслуживание изделий с устройством, принципом действия и другими сведениями, необходимыми для их установки, правильной эксплуатации и технического обслуживания.

1. НАЗНАЧЕНИЕ ИЗДЕЛИЯ

Изделие предназначено для поддержания установленной температуры вторых блюд, соусов, гарниров при кратковременном хранении в горячем состоянии в функциональных емкостях и раздаче их потребителям.

Изделие используется на предприятиях общественного питания самостоятельно или в составе технологических линий горячих цехов и линиях раздачи столовых самообслуживания.

Изделие предназначено для эксплуатации в помещениях с искусственно регулируемыми климатическими условиями.

Изделие изготовлено в климатическом исполнении УХЛ4 по ГОСТ 15150-69 для работы при температуре окружающего воздуха от (12 до 40) °С и относительной влажности 80% при 25 °С и степенью защиты IP34 ГОСТ 14254-2015.

Изделия соответствуют требованиям ТУ 28.93.15-006-07600499-2019, техническому регламенту ТР ТС 004/2011 «О безопасности низковольтного оборудования», ТР ТС 010/2011 «О безопасности машин и оборудования», ТР ТС 020/2011 «Электромагнитная совместимость технических средств» и комплекта технической документации, утвержденной в установленном порядке.

Декларация соответствия ЕАЭС № RU Д-RU.НА66.В.01448/19. Срок действия с 07.11.2019 по 06.11.2024.

2. ТЕХНИЧЕСКИЕ ХАРАКТЕРИСТИКИ

Прилавки мармиты вторых блюд электрические имеют следующие модификации:

- ПМВЭ11 – прилавок-мармит вторых блюд электрический, габарит 1120 мм, 2 полки, паровой;
- ПМВЭ15 – прилавок-мармит вторых блюд электрический, габарит 1500 мм, 2 полки, паровой;

Основные параметры изделий приведены в таблице 1.

Таблица 1 - Основные параметры изделий

Наименование параметра	Величина параметра для модификации изделия	
	ПМВЭ11	ПМВЭ15
1	2	3
1. Номинальная потребляемая мощность, кВт:		
- ТЭНов;	2,4	3,6
- светодиодного светильника;	0,009	0,013
- суммарная	2,409	3,613

продолжение таблицы 1

1	2	3
2. Род тока	однофазный переменный	
3. Напряжение, В	230	
4. Частота тока, Гц	50	
5. Объем воды, заливаемой в ванну, л, не более	10	15
6. Диапазон регулирования рабочей температуры воды в ванне, °С	30-90	
7. Время разогрева до рабочей температуры, мин., не более	25	30
8. Количество терморегуляторов, шт.	1	
9. Количество светодиодных светильников, шт.	1	
10. Количество ТЭНов, шт.	2	3
11. Количество полок (двухъярусных), шт.	1	
12. Площадь поверхности полки, м ² , не более	0,66	0,88
13. Габаритные размеры, мм, не более:		
- длина	1120	1500
- ширина	705	705
- ширина с направляющей для подносов	1030	1030
- высота до столешницы	870	870
- высота с полкой*	1484	1484
14. Масса, не более, кг	109	137
Примечания		
1. * - возможность регулировки высоты с помощью опор;		
2. Приведенные в таблице показатели достижимы только при следующих условиях: температура окружающей среды - 20-25 °С и относительная влажность воздуха окружающей среды - 45-80 %;		
3. Допускается отклонение в габаритных размерах ± 5 мм.		

ВНИМАНИЕ! Производитель имеет право вносить изменения в конструкцию без предварительного оповещения потребителей, не ухудшающие работу и внешний вид изделий.

3. КОМПЛЕКТ ПОСТАВКИ

Комплект поставки изделий приведён в таблице 2.

Таблица 2 - Комплект поставки изделий

1 Наименование	Количество для модификации изделия, шт.	
	2 ПМВЭ11	3 ПМВЭ15
1. Модуль нижний	1	
2. Полка (двухъярусная):	1	
- стойка;	2	
- держатель стекла;	2	
- держатель полки стеклянной;	4	
- винт М5х14 DIN 967;	20	
- винт М6х20 DIN 7420;	16	
- полка стеклянная;	2	
- стекло (противокашлевый экран);	1	
- балка;	1	
- балка (со встроенным светильником)	1	
3. Направляющая для подносов:	1	
- опора;	2	
- балка;	3	
- винт М6х45 ГОСТ ISO 7380-1;	4	
- винт М5х35 DIN 7985	8	
4. Гастроемкость с крышкой GN 1/1х150	1	2
5. Гастроемкость с крышкой GN 1/2х150	2	
6. Гастроемкость с крышкой GN 1/3х150	3	
7. Опора винтовая	4	
8. Паспорт и руководство по эксплуатации	1	
9. Упаковка изделия	1	

1	2	3
10. Пакет полиэтиленовый		1
11. Болт М6х80 ГОСТ 7790-70		1
12. Гайка М6 ГОСТ 5915-70		2
Примечание – существует дополнительная опция (светильник светодиодный для подсветки передней панели нижнего модуля)		

4. УСТРОЙСТВО И ПРИНЦИП РАБОТЫ

Изделие состоит из нижнего модуля, к которому крепятся двухъярусная полка и направляющая для подносов.

В столешницу нижнего модуля вмонтирована ванна паровая для установки гастроемкостей. Гастроемкости обогреваются водяным паром, поступающим из ванны при испарении воды, которая нагревается ТЭНами. Для контроля уровня воды имеется отметка на ванне. Под ванной предусмотрен кран для слива воды.

В нижнем модуле со стороны обслуживающего персонала находится съемная панель управления, на которой расположены: ручка терморегулятора, клавишный переключатель и светосигнальные лампы.

Поворотом ручки терморегулятора по часовой стрелке подается напряжение на ТЭНы и загорается сигнальная лампа желтого цвета (нагрев).

С помощью ручки терморегулятора выставляется необходимая рабочая температура 30-90 °С.

Терморегулятор отключает ТЭНы при достижении установленной температуры воды в ванне (сигнальная лампа желтого цвета гаснет), при остывании после снижения температуры терморегулятор вновь подключает ТЭНы.

Клавишный переключатель включает встроенный светодиодный светильник. Светильник расположен под верхним ярусом полки и предназначен для освещения полки и гастроемкостей.

Сигнальная лампа белого цвета сигнализирует о наличии на изделии питающего напряжения, желтого цвета - о работе ТЭНов (о включении терморегулятора).

За панелью управления находится клеммный блок для подключения питающего кабеля. Со стороны обслуживающего персонала на основании изделия под панелью управления расположен эквипотенциальный зажим ⚡.

В нижнем модуле со стороны обслуживающего персонала за раздвижными дверями предусмотрен закрытый нейтральный шкаф для хранения кухонного инвентаря.

Существует возможность облицовки декоративной пленкой, декоративными панелями и подсветки передней панели нижнего модуля в качестве дополнительной опции.

Для стягивания направляющих для подносов соседних прилавков предусмотрены болт и гайки М6, входящие в комплект поставки (передняя балка направляющей для подносов имеет отверстие).

Полка имеет два яруса и используется для установки порций с блюдами. Высота изделия регулируется с помощью опор.

ПРИМЕЧАНИЕ Во избежание нарушения жесткости конструкции запрещается снимать со стороны потребителя противокэшлевый экран.

Электрические принципиальные схемы приведены на рисунках 2-3.

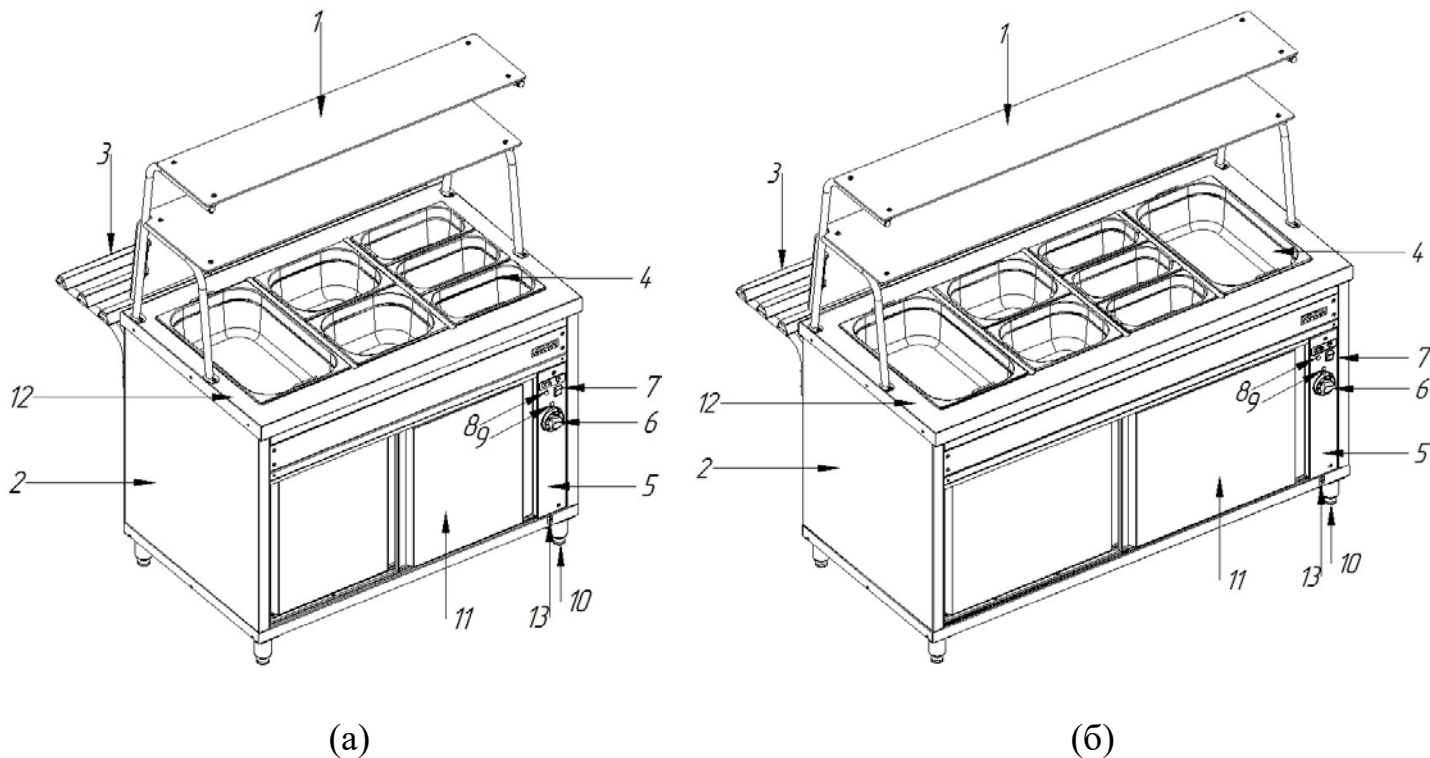

- 1 – полка двухъярусная; 2 – модуль нижний; 3 – направляющая для подносов;
 4 – гастоеремкости; 5 – панель управления; 6 – ручка терморегулятора;
 7 – клавишный переключатель; 8 – светосигнальная лампа белого цвета;
 9 – светосигнальная лампа желтого цвета; 10 – опора; 11 – двери раздвижные;
 12 – столешница нижнего модуля; 13 – эквипотенциальный зажим

Рисунок 1 – Внешний вид прилавка мармита вторых блюд электрического ПМВЭ11 (а), ПМВЭ15 (б)

5. МЕРЫ БЕЗОПАСНОСТИ

По способу защиты от поражения электрическим током изделие относится к 1 классу по ГОСТ 12.2.007.0-75. По пожарной безопасности изделие соответствует ГОСТ 12.1.004.

Общие требования безопасности:

- не допускается установка изделия ближе 1 м от легковоспламеняющихся материалов;

- при установке изделия в непосредственной близости от стены, перегородок, кухонной мебели, декоративной отделки и т.п., рекомендуется, чтобы они были изготовлены из негорючих материалов или покрыты соответствующим негорючим теплоизолирующим материалом.

Необходимо при этом обратить особое внимание на соблюдение мер противопожарной безопасности.

К обслуживанию изделия допускаются лица, прошедшие технический минимум по эксплуатации оборудования и ознакомившиеся с настоящим руководством по эксплуатации.

Подключение изделия к электрической сети должно выполняться квалифицированным специалистом-электриком согласно действующим нормативам с учетом допу-

стимой нагрузки на электрическую сеть и с учетом маркировок на табличке с надписями в соответствии с принципиальной электрической схемой.

Для подключения изделия к электрической сети:

- в распределительном щите должна быть установлена коммутационная защитная арматура, гарантирующая защиту от пожароопасных факторов: короткого замыкания, перенапряжения, перегрузки, самопроизвольного включения, а также обеспечивающая гарантированное отключение всех полюсов от сети питания, должна быть подключена непосредственно к зажимам питания и иметь зазор между контактами не менее 3 мм на всех полюсах;

- допускается использование только медных кабелей;

- использовать номинальное поперечное сечение кабеля питания не меньше ПВС 3х1,5 или ПРМ 3х1,5.

Подключение изделия к электрической сети осуществлять согласно таблице 3.

Таблица 3 – Параметры подключения изделия к электрической сети

Модификация	Автоматический выключатель			Марка, число жил и сечение питающего кабеля, мм ²	Сечение эквипотенциального провода, мм ²
	Количество полюсов	Номинальный ток, А	Номинальный отключающий дифференциальный ток, мА		
ПМВЭ11	2	12,5	30	ПРМ 3х1,5	2,5
ПМВЭ15	2	12,5	30	ПРМ 3х1,5	2,5

При работе с изделием необходимо соблюдать следующие правила безопасности:

- не включать изделие без заземления;
- не оставлять включенное изделие без присмотра;
- во избежание ожогов перед снятием гастроемкостей дать воде в ванне остыть до безопасной температуры (30-40) °С;
- перед санитарной обработкой установить ручку терморегулятора в нулевое положение и отключить изделие от сети;
- своевременно проводить техническое обслуживание изделия, периодически проверять исправность электропроводки и заземляющего устройства изделия;
- при обнаружении неисправностей немедленно отключить изделие от сети и вызвать электромеханика;
- включать изделие можно только после устранения неисправностей.

Категорически запрещается:

- осуществлять подключение изделия к электросети с использованием алюминиевых проводов (в том числе запрещается соединение проводов в паре алюминий-медь любым способом);
- скручивание «кольцом» питающего кабеля;
- производить чистку и устранять неисправности при работе изделия;
- использовать изделие в пожаро- и взрывоопасных зонах;
- применять для очистки наружной поверхности изделия водяную струю и пар;
- работа незагруженного изделия на полной мощности (вхолостую);

- работа без заземления;
- работа без залитой в ванну воды;
- работа без внешней защиты.

6. МОНТАЖ И ПОДГОТОВКА К РАБОТЕ

Распаковка, монтаж, наладка и испытание изделия должны производиться специалистами по монтажу и ремонту торгово-технологического оборудования для предприятий общественного питания и торговли.

Сдачу в эксплуатацию смонтированного оборудования оформляется актом по установленной форме. Средний срок службы изделия 10 лет.

Требования к месту размещения изделия:

- помещение должно быть сухим, чистым и оборудовано приточно-вытяжной вентиляцией;
- расстояние до ближайших легко воспламеняющихся материалов должно быть не менее 1 м;
- при установке изделия необходимо учитывать удобство обслуживания.

Подготовка изделия к монтажу:

- после хранения изделия в холодном помещении или после перевозки в зимних условиях перед распаковкой и сборкой выдержать изделие в помещении с температурой (18÷20) °С не менее 6 часов;
- распаковать изделие, проверить комплектность, убедиться в целостности и отсутствии дефектов;
- перед установкой изделия на предусмотренное место снять защитную пленку со всех поверхностей изделия;
- изделие разместить в хорошо проветриваемом помещении, если имеется возможность, то под воздухоочистительным зонтом.

Монтаж изделия:

- вкрутить опоры в основание нижнего модуля;
- установить нижний модуль изделия на предусмотренное место;
- выровнять нижний модуль с помощью регулируемых опор так, чтобы рабочая поверхность приняла горизонтальное положение, а высота была удобна для использования;
- установить держатели на стойки полки с помощью винтов М5х14 (согласно инструкции по сборке);
- установить стойки на столешницу нижнего модуля с помощью винтов М6х20 (согласно инструкции по сборке);
- прикрепить к держателям стеклянные полки и стекло с помощью винтов М6х20 (согласно инструкции по сборке);
- прикрепить к держателям каждой полки балки с помощью винтов М5х14 (согласно инструкции по сборке);
- установить опоры направляющей для подносов на боковины нижнего модуля со стороны потребителя с помощью винтов М6х45 (согласно инструкции по сборке);
- прикрепить к опорам балки с помощью винтов М5х35 (согласно инструкции по сборке);
- для обеспечения доступа к клеммному блоку изделия снять панель управления;

- надежно заземлить изделие, подсоединив заземляющий проводник питающего кабеля к зажиму заземления клеммного блока, заземляющий проводник должен быть в шнуре питания;

- присоединить питающий кабель и внутреннюю проводку к клеммному блоку согласно электрической схеме (рисунок 2, рисунок 3);

- для подключения электрического питания к светильнику на полке продеть питающий провод (выведен на столешницу модуля) через левую стойку полки со стороны потребителя и подсоединить его разъем к клемме на полке согласно электрической схеме;

- провести ревизию соединительных устройств электрических цепей (винтовых и безвинтовых зажимов), при выявлении ослабления подтянуть или подогнуть до нормального контактного давления;

- в случае установки изделия в технологическую линию соединить заземляющим проводом эквипотенциальный зажим изделия с соседним оборудованием для выравнивания потенциалов;

- после завершения работ по монтажу и наладке произвести сборку изделия, обеспечив отсутствие доступа к токоведущим частям без использования специального инструмента.

Подготовка изделия к работе:

- после монтажа перед пуском в эксплуатацию просушить ТЭНы изделия в течение 2 часов. Для этого подать питание на изделие и установить ручку терморегулятора на температуру 60 °С;

- после просушки ТЭНов проверить токи утечки в холодном состоянии и при рабочей температуре. Ток утечки изделия не должен превышать при рабочей температуре 2,5 мА; в холодном состоянии 5 мА;

- проверить цепи заземления. Сопротивление между зажимом заземляющего провода и любыми нетоковедущими металлическими частями изделия не должно превышать 0,1 Ом;

- подать напряжение на изделие, включив автоматический выключатель с комбинированной защитой типа ВАК 2 на ток 12,5 А / 10 мА в распределительном щите, при этом на панели управления должна загореться сигнальная лампа белого цвета, свидетельствующая о готовности изделия к работе;

- при установке изделия в технологическую линию для облегчения выравнивания соседних изделий необходимо совместить по 2 отверстия на торцах направляющей для подносов и соединить направляющие для подносов соседних изделий болтом с гайками М6, входящими в комплект поставки;

- зажим эквипотенциальности  использовать для выравнивания потенциалов при установке изделия в технологическую линию.

7. ПОРЯДОК РАБОТЫ

Перед включением изделия внимательно ознакомьтесь с настоящим руководством по эксплуатации и, в первую очередь, с указаниями по технике безопасности, элементами управления и надписями на изделии.

Перед началом эксплуатации изделия необходимо:

- произвести тщательную санитарно-гигиеническую обработку всех рабочих поверхностей, контактирующих с пищевыми продуктами в процессе эксплуатации;

- включить электропитание, при этом загорится сигнальная лампа белого цвета с надписью «Сеть», свидетельствующая о наличии напряжения.

Работу проводить в следующем порядке:

- проверить целостность и надежность заземления изделия;
- проверить уровень заливки воды в ванну до отметки уровня;
- включить освещение с помощью клавишного переключателя;
- установить ручку терморегулятора на необходимую температуру;
- по окончании работы установить ручку терморегулятора в положение «0» и выключить освещение с помощью клавишного переключателя;
- отключить изделие от сети.

Эксплуатация изделия:

Перед началом работы убедиться, что кран слива воды из ванной перекрыт.

Заполнить паровую ванну кипяченой водой до отметки уровня на ванне.

Для ускорения прогрева изделия рекомендуется наливать в ванну горячую кипяченую воду.

При уменьшении уровня воды в ванне по мере испарения необходимо доливать кипяченую воду в ванну до отметки.

Установить в ванну гастоёмкости, входящие в комплект поставки, с продуктами питания.

Включить изделие в сеть, включив автоматический выключатель в стационарной проводке, при этом на панели управления загорается светосигнальная лампа белого цвета ("Сеть").

Вращая ручку терморегулятора по часовой стрелке, установить необходимую температуру, при этом загорается светосигнальная лампа желтого цвета ("Работа"). При необходимости включить освещение.

При достижении заданной температуры терморегулятор отключает ТЭНы, гаснет светосигнальная лампа желтого цвета («Работа»). При остывании ванны терморегулятор вновь включает ТЭНы.

После окончания работы установить ручку терморегулятора в положение «0» (повернуть ручку терморегулятора против часовой стрелки до упора). Отключить освещение.

Отключить изделие от сети, выключив автоматический выключатель в стационарной проводке.

Дать воде остыть до безопасной температуры (30-40) °С, вынуть гастоёмкости, собрать со дна ванны крупные частицы пищи. Надеть на штуцер вентиля шланг слива, открыть вентиль под ванной и слить воду в ёмкость. Заполнить ванну новой порцией воды до отметки уровня, тщательно промыть ванну и слить воду, вентиль перекрыть.

8. ТЕХНИЧЕСКОЕ ОБСЛУЖИВАНИЕ

Техническое обслуживание и ремонт должен производить электромеханик III – V разрядов, имеющий квалификационную группу по электробезопасности не ниже третьей.

В процессе эксплуатации изделия необходимо выполнить следующие виды работ в системе технического обслуживания и ремонта:

ТО – регламентированное техническое обслуживание – комплекс профилактических мероприятий, осуществляемых с целью обеспечения работоспособности или исправности изделия;

ТР – текущий ремонт – ремонт, осуществляемый в процессе эксплуатации для обеспечения или восстановления работоспособности изделия, и состоящий в замене и (или) восстановлении его отдельных частей и их регулировании.

Периодичность технического обслуживания и ремонтов:

- техническое обслуживание (ТО) – проводится 1 раз в месяц;
- текущий ремонт (ТР) – при необходимости.

При техническом обслуживании изделия требуется провести следующие работы:

- выявить неисправность изделия путем опроса обслуживающего персонала;
- проверить внешним осмотром изделие на соответствие правилам техники безопасности;
- подтянуть при необходимости крепление датчика-реле температуры, сигнальной арматуры, светильников, дверей, облицовок;
- подтянуть и зачистить при необходимости контактные соединения токоведущих частей изделия;
- проверить целостность оболочки шнура питания;
- проверить исправность, целостность электропроводки, защитного заземления от автоматического выключателя до клеммной колодки, эквипотенциального провода изделия (при наличии) внешним осмотром;
- проверить сопротивление цепи заземления. От зажима заземления до доступных металлических частей сопротивление цепи заземления изделия должно быть менее 0,1 Ом;
- проверить исправность водяной арматуры, а также электротехнической аппаратуры;
- проверить изделие в рабочем режиме;
- провести дополнительный инструктаж работников при нарушении ими правил эксплуатации.

Перед проверкой контактных электрических соединений, крепления электроаппаратуры (терморегулятора, переключателя, сигнальной арматуры) необходимо отключить изделие от электросети снятием плавких предохранителей или выключением автоматического выключателя в стационарной проводке. Повесить на рукоятку коммутационной аппаратуры плакат «Не включать - работают люди», отсоединить, при необходимости, провода электропитания изделия и изолировать их.

Ежемесячно при ТО производить чистку ванну от накипи (солевых отложений) средствами, разрешенными ФС Роспотребнадзора, в соответствии с инструкцией по их применению.

При ТР проводятся все работы, предусмотренные при ТО, и ремонт или замена отдельных частей.

После окончания ТО и ТР необходимо внести запись в таблицу 6.

9. ВОЗМОЖНЫЕ НЕИСПРАВНОСТИ И МЕТОДЫ ИХ УСТРАНЕНИЯ

Все неисправности, вызывающие отказы, указаны в таблице 4. Их устранение должны выполнять только специалисты.

Таблица 4 - Перечень неисправностей, причины и методы их устранения

Наименование неисправности	Вероятная причина	Методы устранения
Не происходит парообразования. Сигнальная лампа горит	Нарушен контакт в цепи питания ТЭНа. Перегорел ТЭН	Восстановить контакт Заменить ТЭН
Не горят сигнальные лампы	Сгорели сигнальные лампы Отсутствует напряжение	Заменить сигнальные лампы Подать напряжение
Не горит светодиодный светильник	Неисправен светильник	Заменить светильник

10. СВИДЕТЕЛЬСТВО О ПРИЕМКЕ

Прилавок-мармит вторых блюд электрический ПМВЭ11, ПМВЭ15 (нужное подчеркнуть) заводской номер _____, изготовленный на АО «КОНТАКТ», соответствует ТУ 28.93.15-006-07600499-2019 и признан годным для эксплуатации.

Дата выпуска _____

_____ подписи (оттиски личных клейм) должностных лиц предприятия, ответственных за приемку изделия.

11. СВИДЕТЕЛЬСТВО О КОНСЕРВАЦИИ

Прилавок-мармит вторых блюд электрический ПМВЭ11, ПМВЭ15 (нужное подчеркнуть) заводской номер _____ подвергнут на АО «КОНТАКТ» консервации согласно требованиям ГОСТ 9.014.

Дата консервации _____

Наименование и марка консерванта:

Консервацию произвел

_____ (подпись)

Изделие после консервации принял

_____ (подпись)

12. СВИДЕТЕЛЬСТВО ОБ УПАКОВКЕ

Прилавок-мармит вторых блюд электрический ПМВЭ11, ПМВЭ15 (нужное подчеркнуть) упакован на АО «КОНТАКТ» согласно требованиям, предусмотренным конструкторской документацией.

Дата упаковки

(подпись)

М. П.

Упаковку произвел

(подпись)

Изделие после упаковки принял

(подпись)

13. ГАРАНТИИ ИЗГОТОВИТЕЛЯ

Гарантийный срок эксплуатации изделия - 1 год со дня ввода в эксплуатацию.

Гарантийный срок хранения - 1 год со дня изготовления.

В течение гарантийного срока предприятие-изготовитель гарантирует безвозмездное устранение выявленных дефектов изготовления и замену вышедших из строя составных частей изделия, произошедших не по вине потребителя, при соблюдении потребителем условий транспортирования, хранения и эксплуатации изделия.

Гарантия не распространяется на случаи, когда изделие вышло из строя по вине потребителя в результате несоблюдения требований, указанных в паспорте и руководстве по эксплуатации.

Время нахождения изделия в ремонте в гарантийный срок не включается.

В случае невозможности устранения на месте выявленных дефектов предприятие-изготовитель обязуется заменить дефектное изделие.

Все детали, узлы и комплектующие изделия, вышедшие из строя в период гарантийного срока эксплуатации, должны быть возвращены заводу-изготовителю изделия для детального анализа причин выхода из строя и своевременного принятия мер для их исключения.

Рекламация рассматривается только в случае поступления отказавшего узла, детали или комплектующего изделия с указанием заводского номера изделия, даты изготовления и установки, копии договора с обслуживающей специализированной организацией, имеющей лицензию и копии удостоверения механика, обслуживающего изделие.

14. СВЕДЕНИЯ О РЕКЛАМАЦИЯХ

Рекламации предприятию-изготовителю предъявляются потребителем в порядке и сроки, предусмотренные Федеральным законом «О защите прав потребителей» от 09.01.1996г., с изменениями и дополнениями от 17.12.1999г., 30.12.2001г., 22.08.2004г., 02.10.2004г., 21.12.2004г., 27.07.2006г., 16.10.2006г., 25.11.2006г., 25.10.2007г., 23.07.2008г., Гражданским кодексом РФ (части первая от 30.11.1994г. № 51-ФЗ, вторая от 26.01.1996г. № 14-ФЗ, третья от 26.11.2001г. №146-ФЗ, четвертая от 18.12.2006г. № 230-ФЗ) с изменениями и дополнениями от 26.12, 20.02, 12.08.1996г.; 24.10.1997г.; 08.07, 17.12.1999г.; 16.04, 15.05, 26.11.2001г.; 21.03, 14.11, 26.11.2002г.; 10.01, 26.03, 11.11,

23.12.2003г.; 29.06, 29.07, 02.12, 29.12, 30.12.2004 г., 21.03, 09.05, 02.07, 18.07, 21.07.2005 г., 03.01, 10.01, 02.02, 03.06, 30.06, 27.07, 03.10, 04.12, 18.12, 29.12, 30.12.2006г.; 26.01, 05.02, 20.04, 26.06, 19.07, 24.07, 02.10, 25.10, 04.11, 29.11, 01.12, 06.12.2007г., 24.04, 29.04, 13.05, 30.06, 14.07, 22.07, 23.07, 08.07, 08.11, 25.12, 30.12.2008г., 09.02.2009г., а также Постановлением Правительства РФ от 19.01.1998г. № 55 «Об утверждении Правил продажи отдельных видов товаров, перечня товаров длительного пользования, на которые не распространяются требования покупателя о безвозмездном предоставлении ему на период ремонта или замены аналогичного товара, и перечня непродовольственных товаров надлежащего качества, не подлежащих возврату или обмену на аналогичный товар других размера, формы, габарита, фасона, расцветки или комплектации» изменениями и дополнениями от 20.10.1998г., 02.10.1999г., 06.02.2002г., 12.07.2003г., 01.02.2005г.; 08.02, 15.05, 15.12.2000г., 27.03.2007г., 27.01.2009г.

Рекламации направлять по адресу: Республика Марий Эл, г. Йошкар-Ола, ул. К. Маркса 133, тел./факс: 8 (8362) 68-87-18, 95-42-31, 68-86-14.

15. СВЕДЕНИЯ ОБ УТИЛИЗАЦИИ

При подготовке и отправке изделия на утилизацию необходимо разобрать и рассортировать составные части изделия по материалам, из которых они изготовлены.

16. СВЕДЕНИЯ О СОДЕРЖАНИИ ДРАГОЦЕННЫХ МЕТАЛЛОВ

Сведения о содержании драгоценных металлов приведены в таблице 5.

Таблица 5 - Содержание драгоценных металлов

Наименование	Куда входит (наименование)	Масса 1шт, г.	Количество в изделии, шт.	
			ПМВЭ11	ПМВЭ15
Серебро	терморегулятор	0,39	1	

17. УСЛОВИЯ ТРАНСПОРТИРОВАНИЯ И ХРАНЕНИЯ

Хранение изделия должно осуществляться в транспортной таре предприятия-изготовителя по группе условий хранения 4 ГОСТ 15150 при температуре окружающего воздуха не ниже минус 35 °С.

Срок хранения - не более 12 месяцев.

При сроке хранения свыше 12 месяцев владелец изделия обязан произвести его переконсервацию по ГОСТ 9.014.

Упакованное изделие следует транспортировать железнодорожным, речным, автомобильным транспортом в соответствии с действующими правилами перевозок на этих видах транспорта. Морской и другие виды транспорта применяются по особому соглашению.

Условия транспортирования в части воздействия климатических факторов - группа 8 по ГОСТ 15150, в части воздействия механических факторов - С по ГОСТ 23170.

Погрузка и разгрузка изделия из транспортных средств должна производиться без ударов и толчков.

Расстановка и крепление в транспортных средствах упакованных изделий должны исключить возможность их смещения относительно друг друга.

ВНИМАНИЕ! Допускается складирование упакованных изделий по высоте в два яруса для хранения.

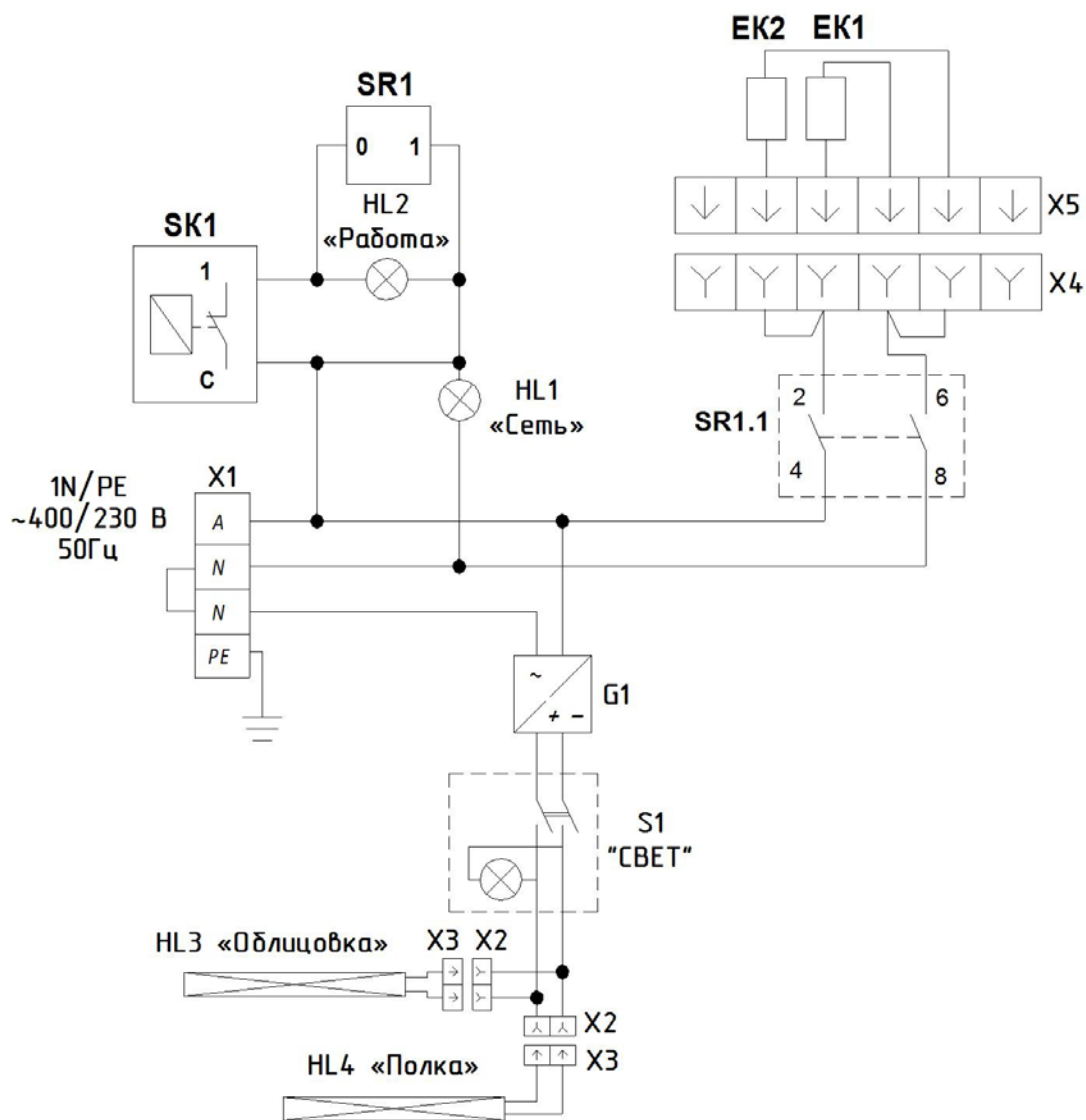

Обознач.	Наименование	Кол.	Примечание
EK1, EK2	ТЭН 184	2	U=220 В, P=1,2 кВт
HL1	Арматура светосигнальная белая	1	U=220 В
HL2	Арматура светосигнальная желтая	1	U=220 В
SK1	Терморегулятор EGO 55.197.198.00	1	U=250 В I=25 А
X1	Блок КБ63-16П-4	1	I=63 А
X2	Колодка гнездовая 45 7373 9038	2	
X3	Колодка штырьевая 45 7373 9076	2	
SR1	Реле G7L-2A-TUB	1	U=220 В I=25 А
S1	Переключатель RWB-507	1	
G1	Драйвер ND-P30-IP20	1	
HL3, HL4	Светильник ПМВЭ11.09.00.00	2	
X4	Колодка гнездовая 45 7373 9009	1	
X5	Колодка штырьевая 45 7373 9011	1	

Рисунок 2 - Схема электрическая принципиальная прилавка мармита вторых блюд электрического ПМВЭ11

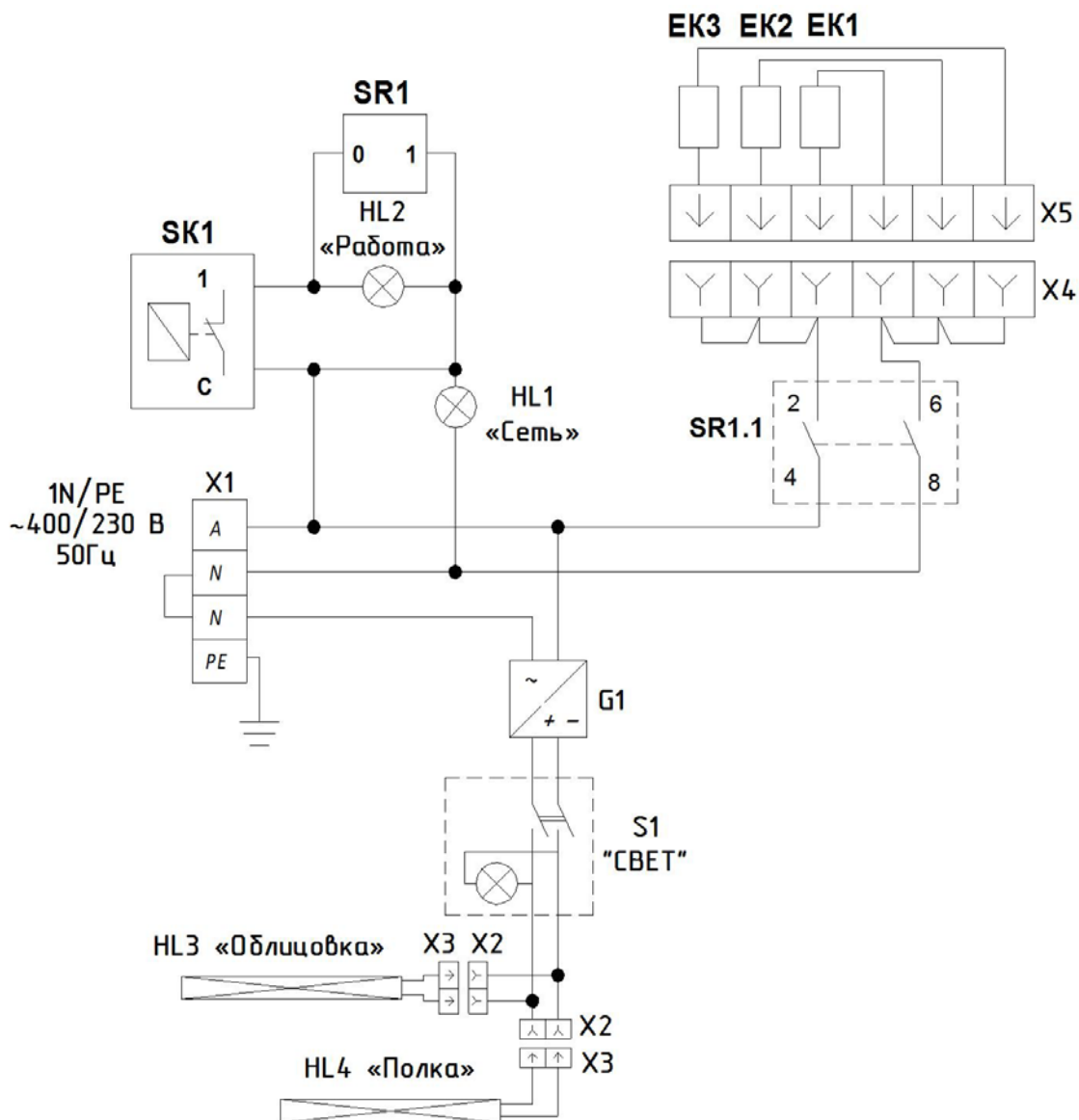

Обознач.	Наименование	Кол.	Примечание
EK1, EK2, EK3	ТЭН 184	3	U=220 В, P=1,2 кВт
HL1	Арматура светосигнальная белая	1	U=220 В
HL2	Арматура светосигнальная желтая	1	U=220 В
SK1	Терморегулятор EGO 55.197.198.00	1	U=250 В I=25 А
X1	Блок КБ63-16П-4	1	I=63 А
X2	Колодка гнездовая 45 7373 9038	2	
X3	Колодка штырьевая 45 7373 9076	2	
SR1	Реле G7L-2A-TUB	1	U=220 В I=25 А
S1	Переключатель RWB-507	1	
G1	Драйвер ND-P60S-IP20	1	
HL3, HL4	Светильник ПМВЭ15.09.00.00	2	
X4	Колодка гнездовая 45 7373 9009	1	
X5	Колодка штырьевая 45 7373 9011	1	

Рисунок 3 - Схема электрическая принципиальная прилавка мармита вторых блюд электрического ПМВЭ15

18. УЧЕТ ТЕХНИЧЕСКОГО ОБСЛУЖИВАНИЯ В ПЕРИОД ГАРАНТИЙНОГО РЕМОНТА

Таблица 6 – ТО в период гарантийного ремонта

Дата	Вид технического обслуживания	Краткое содержание выполненных работ	Наименование предприятия, выполнившего техническое обслуживание	Должность, фамилия и подпись	
				выполнившего работу	проверившего работу

Корешок талона №1

На гарантийный ремонт ПМВЭ _____, заводской № _____ Изъят « _____ » 20 _____ г.

Выполнены работы _____

Исполнитель _____

(подпись)

М.П. _____

Ф.И.О _____

(Линия отреза)

Приложение А**АО «КОНТАКТ»**424026, Республика Марий Эл, г. Йошкар-Ола,
ул. К. Маркса, 133
ТАЛОН № 1 НА ГАРАНТИЙНЫЙ РЕМОНТ

ПМВЭ _____ Заводской № _____

(месяц, год выпуска)

[дата продажи (поставки) изделия продавцом (поставщиком)]

М.П. _____

(подпись)

(дата ввода изделия в эксплуатацию)

М.П. _____

(подпись)

Выполнены работы _____

Исполнитель _____

(подпись)

Владелец _____

(подпись)

(наименование предприятия, выполнившего ремонт)

и его адрес)

М.П. _____

(должность и подпись руководителя предприятия, выполнившего ремонт)

Корешок талона №2

На гарантийный ремонт ПМВЭ _____

, заводской № _____

Изъят « _____ » _____ 20 _____ г.

Выполнены работы _____

Исполнитель _____

(подпись)

М.П. _____

Ф.И.О _____

(Линия отреза)

Приложение А**АО «КОНТАКТ»**

424026, Республика Марий Эл, г. Йошкар-Ола,

ул. К. Маркса, 133

ТАЛОН № 2 НА ГАРАНТИЙНЫЙ РЕМОНТ**ПМВЭ _____ Заводской № _____**

(месяц, год выпуска)

[дата продажи (поставки) изделия продавцом (поставщиком)]

М.П. _____

(подпись)

(дата ввода изделия в эксплуатацию)

М.П. _____

(подпись)

Выполнены работы _____

Исполнитель _____

(подпись)

Владелец _____

(подпись)

(наименование предприятия, выполнившего ремонт)

и его адрес)
М.П.

(должность и подпись руководителя предприятия, выполнившего ремонт)

Корешок талона №3

На гарантийный ремонт ПМВЭ _____,

заводской № _____

Изяты « _____ » _____ 20 _____ г.

Выполнены работы _____

Исполнитель _____

(подпись)

М.П. _____

Ф.И.О _____

(Линия отреза)

Приложение А**АО «КОНТАКТ»**

424026, Республика Марий Эл, г. Йошкар-Ола,

ул. К. Маркса, 133

ТАЛОН № 3 НА ГАРАНТИЙНЫЙ РЕМОНТ

ПМВЭ _____ Заводской № _____

(месяц, год выпуска)

[дата продажи (поставки) изделия продавцом (поставщиком)]

М.П. _____

(подпись)

(дата ввода изделия в эксплуатацию)

М.П. _____

(подпись)

Выполнены работы _____

Исполнитель _____

(подпись)

Владелец _____

(подпись)

(наименование предприятия, выполнившего ремонт)

и его адрес)
М.П.

(должность и подпись руководителя предприятия, выполнившего ремонт)

ЕВРАЗИЙСКИЙ ЭКОНОМИЧЕСКИЙ СОЮЗ ДЕКЛАРАЦИЯ О СООТВЕТСТВИИ



Заявитель АКЦИОНЕРНОЕ ОБЩЕСТВО "КОНТАКТ"

Место нахождения и адрес места осуществления деятельности: Российская Федерация, Республика Марий Эл, 424000, город Йошкар-Ола, улица Карла Маркса, дом 133, основной государственный регистрационный номер: 1021200753188, номер телефона: +78362688621, адрес электронной почты: kontakt@mari-el.ru

в лице Генерального директора Коробейникова Андрея Витальевича

заявляет, что Оборудование технологическое для предприятий торговли, общественного питания и пищеблоков: прилавки-мармиты первых блюд электрические тип ПМПЭ, прилавки-мармиты вторых блюд электрические тип ПМВЭ

изготовитель АКЦИОНЕРНОЕ ОБЩЕСТВО "КОНТАКТ". Место нахождения и адрес места осуществления деятельности по изготовлению продукции: Российская Федерация, Республика Марий Эл, 424000, город Йошкар-Ола, улица Карла Маркса, дом 133.

Продукция изготовлена в соответствии с ТУ 28.93.15-006-07600499-2019 "Прилавки-мармиты электрические для предприятий общественного питания. Технические условия".

Код ТН ВЭД ЕАЭС 8419818000. Серийный выпуск

соответствует требованиям

ТР ТС 004/2011 "О безопасности низковольтного оборудования", утвержден Решением Комиссии Таможенного союза от 16 августа 2011 года № 768, ТР ТС 010/2011 "О безопасности машин и оборудования", утвержден Решением Комиссии Таможенного союза от 18 октября 2011 года № 823, ТР ТС 020/2011 "Электромагнитная совместимость технических средств", утвержден Решением Комиссии Таможенного союза от 09 декабря 2011 года № 879

Декларация о соответствии принята на основании

Протокола испытаний № 1031-ЭК7-2019 от 07.11.2019 года, выданного Испытательной лабораторией Общества с ограниченной ответственностью «Экспертиза Качества», аттестат аккредитации РОСС RU.32001.04ИБФ1.ИЛ47, сроком действия до 12.03.2024 года.

Схема декларирования 1д

Дополнительная информация

ГОСТ 12.2.124-2013 Система стандартов безопасности труда (ССБТ). Оборудование продовольственное. Общие требования безопасности; ГОСТ 12.2.007.0-75 Система стандартов безопасности труда (ССБТ). Изделия электротехнические. Общие требования безопасности; раздел 6, ГОСТ 30804.3.2-2013 (IEC 61000-3-2:2009) Совместимость технических средств электромагнитная. Эмиссия гармонических составляющих тока техническими средствами с потребляемым током не более 16 А (в одной фазе). Нормы и методы испытаний; разделы 4 и 6, ГОСТ 30804.3.3-2013 (IEC 61000-3-3:2008) Совместимость технических средств электромагнитная. Ограничение изменений напряжения, колебаний напряжения и фликера в низковольтных системах электроснабжения общего назначения. Технические средства с потребляемым током не более 16 А (в одной фазе), подключаемые к электрической сети при несоблюдении определенных условий подключения. Нормы и методы испытаний; разделы 5-8 ГОСТ 30805.14.1-2013 (ГОСТ Р 51318.14.1-2006) Совместимость технических средств электромагнитная. Бытовые приборы, электрические инструменты и аналогичные устройства. Радиопомехи промышленные. Нормы и методы измерений; разделы 5-9 ГОСТ 30805.14.2-2013 (ГОСТ Р 51318.14.2-2006) Совместимость технических средств электромагнитная. Бытовые приборы, электрические инструменты и аналогичные устройства. Устойчивость к электромагнитным помехам. Требования и методы испытаний. Срок хранения (службы, годности) указан в прилагаемой к продукции товаросопроводительной и/или эксплуатационной документации.

Декларация о соответствии действительна с даты регистрации по 06.11.2024 включительно

(подпись)



Коробейников Андрей Витальевич

(Ф.И.О. заявителя)

Регистрационный номер декларации о соответствии: ЕАЭС N RU Д-RU.НА66.В.01448/19

Дата регистрации декларации о соответствии: 07.11.2019

