

**391094 (E9FRED1HF0)****ЭЛЕКТРИЧЕСКАЯ
ФРИТЮРНИЦА 900XR, 1
ВАННА, ОБЪЕМ 18 Л - 400
В****Описание**

Поз. № _____

Высокопродуктивные инфракрасные нагревательные элементы (16 кВт) находятся внутри ванны. Глубокая ванна. Подача масла в контейнер, расположенный под ванной. Ножки из н/стали с регулируемой высотой. Внешние панели из н/стали. Верхняя панель из н/стали 20/10. Боковые кромки верхней панели выполнены строго под углом 90° для гладкой гигиеничной стыковки агрегатов и быстрой уборки.

Характеристики

- Термостатический регулятор температуры нагрева масла (185°C MAX).
- Предохранительный термостат для защиты от перегрева.
- Подача масла в контейнер, расположенный под ванной.
- Удобство в обслуживании: ко всем основным компонентам есть доступ с фронтальной стороны.
- Индекс герметичности IPX5.
- Герметичная система рукояток для регулировки температуры.
- Установка на 4 ножки высотой 50 мм из н/стали (декоративный плинтус из н/стали - опция).
- В комплект входят: 2 корзины 1/2 и 1 правая дверца для шкафа.
- Нагревательные элементы из сплава Incoloy расположены под решеткой.
- [NOT TRANSLATED]

Конструкция

- Большая площадь рабочей поверхности: глубина агрегата 930 мм.
- Внешние панели из нержавеющей стали с полировкой Scotch Brite.
- Боковые кромки верхней панели выполнены строго под углом 90° для гладкой точной стыковки агрегатов и быстрой уборки.
- Закругленные углы ванны упрощают чистку агрегата.

Стандартная комплектация

- | | |
|---|------------|
| • 1 шт. - Дверца к открытой подставке | PNC 206350 |
| • 1 шт. - 2 корзины 1/2 для фритюрниц 18 и 23 л | PNC 927223 |

Опции

- | | |
|---|-------------------------------------|
| • Комплект соединительных уплотнителей | PNC 206086 <input type="checkbox"/> |
| • Комплект фланцевых ножек | PNC 206136 <input type="checkbox"/> |
| • Фронтальный плинтус (установка на строительный цоколь), 400 мм | PNC 206147 <input type="checkbox"/> |
| • Фронтальный плинтус (установка на строительный цоколь), 800 мм | PNC 206148 <input type="checkbox"/> |
| • Фронтальный плинтус (установка на строительный цоколь), 1000 мм | PNC 206150 <input type="checkbox"/> |

Одобрено _____

- Фронтальный плинтус (установка на строительный цоколь), 1200 мм PNC 206151
- Фронтальный плинтус (установка на строительный цоколь), 1600 мм PNC 206152
- 2 боковых плинтуса (установка на строительный цоколь) PNC 206157
- Фронтальный плинтус для элемента 400 мм (не подходят для холодильных/морозильных подставок) PNC 206175
- Фронтальный плинтус для элемента 800 мм (не подходят для холодильных/морозильных подставок) PNC 206176
- Фронтальный плинтус для элемента 1000 мм (не подходят для холодильных/морозильных подставок) PNC 206177
- Фронтальный плинтус для элемента 1200 мм (не подходят для холодильных/морозильных подставок) PNC 206178
- Фронтальный плинтус для элемента 1600 мм (не подходят для холодильных/морозильных подставок) PNC 206179
- 2 боковых плинтуса (не подходят для холодильных/морозильных подставок) PNC 206180
- 2 панели для сервисного канала при установке в линию PNC 206181
- 2 панели для сервисного канала при установке спина к спине PNC 206202
- 4 ножки для установки на строительный цоколь (не подходит для грилей-моноблоков 900 линии) PNC 206210
- Надставка для дымохода 400 мм PNC 206303
- - NOT TRANSLATED - PNC 206308
- - NOT TRANSLATED - PNC 206309
- Дверца к открытой подставке PNC 206350
- Фильтр к ваннам 15, 18, 23-л фритюрниц-моноблоков PNC 206359
- Опорная рама для ножек или колес, 400 мм (700/900XP) PNC 206366
- Опорная рама для ножек или колес, 800 мм (700/900XP) PNC 206367
- Опорная рама для ножек или колес, 1200 мм (700/900XP) PNC 206368
- Опорная рама для ножек или колес, 1600 мм (700/900XP) PNC 206369
- Опорная рама для ножек или колес, 2000 мм (700/900XP) PNC 206370
- Задняя панель, 600 мм (700/900 XP) PNC 206373
- Задняя панель, 800 мм (700/900 XP) PNC 206374
- Задняя панель, 1000 мм (700/900 XP) PNC 206375
- Задняя панель, 1200 мм (700/900 XP) PNC 206376
- Комплект опорных балок под колеса/ опорные ножки, длина 600 мм PNC 206431
- 2 боковые панели для агрегатов- моноблоков PNC 216134
- 2 корзины 1/2 для фритюрниц 18 и 23 л, крюк с фронтальной стороны PNC 927200
- Корзина полноразмерная для фритюрниц 18 и 23 л, крюк с фронтальной стороны PNC 927201
- 2 корзины 1/2 для фритюрниц 18 и 23 л PNC 927223
- Полноразмерная корзина для фритюрниц 18 и 23 л PNC 927226

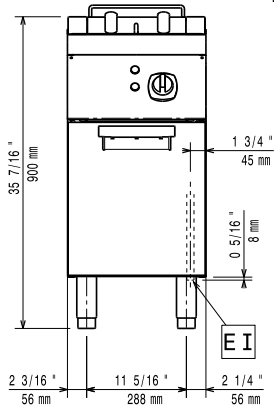
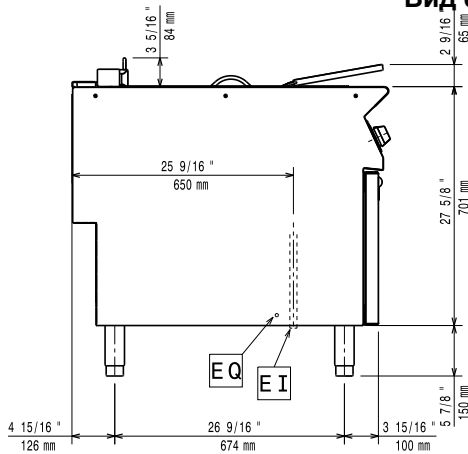
Вид спереди

Вид сбоку

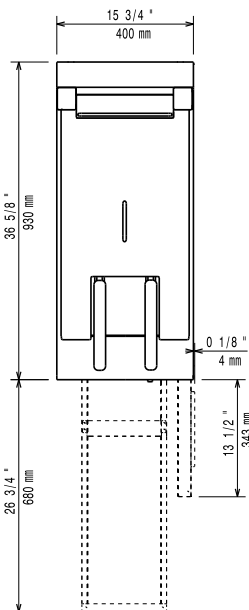
EI = Вход эл. кабеля
EQ = Винт эквипотенциала

Вид сверху

Электрика

Электропитание: 391094 (E9FRED1HF0) 380-400 V/3N ph/50/60 Гц
Общая мощность: 16.5 кВт

Основная информация

Полезный объем ванны (ширина): 340 мм
Полезный объем ванны (высота): 290 мм
Полезный объем ванны (глубина): 400 мм
Вместимость ванны: 18 lt MIN; 20 lt MAX
Рабочая температура: 105 °C MIN; 185 °C MAX
Вес нетто: 57 кг
Вес брутто: 61 кг
Высота: 1080 мм
Ширина: 460 мм
Глубина: 1020 мм
Объем: 0.51 м³

Если агрегат предполагается установить рядом или "спиной" к оборудованию, чувствительному к высоким температурам, необходимо оставить зазор в 150 мм или обеспечить термоизоляцию подобного оборудования.